

NL  
SCAN  
80

NL - MONTAGE- EN GEBRUIKSAANWIJZING  
SCAN 80



SCAN®

MONTAGE- EN GEBRUIKSAANWIJZING SCAN 80

# GEFELICITEERD MET UW NIEUWE SCAN HOUTKACHEL

U hebt een product aangeschaft van een van de toonaangevende fabrikanten van houtkachels in Europa en wij zijn ervan overtuigd dat u jarenlang plezier zult beleven van uw aankoop.

Om zoveel mogelijk voordeel te hebben van uw kachel, is het van belang dat u ons advies en onze instructies opvolgt. Lees deze montage- en gebruiksaanwijzing zorgvuldig door voordat u met de montage van uw kachel begint.

SCAN 80-1  
GESLOTEN VOET



SCAN 80-2  
MET HOUTVAK/DEUR



SCAN 80-3  
HIGH TOP  
GESLOTEN VOET



SCAN 80-4  
HIGH TOP  
MET HOUTVAK/  
DEUR



SCAN 80-3C  
(CORNER)  
HIGH TOP  
GESLOTEN VOET



SCAN 80-4C  
(CORNER)  
HIGH TOP  
MET HOUTVAK/  
DEUR



# INHOUD

<b>TECHNISCHE GEGEVENS</b>			<b>4</b>
Installatie	4	Maat en installatietekeningen	6
Veiligheid	4	Typeplaatje	8
Technische gegevens en afmetingen	5	Registratienummer	8
<b>MONTAGE</b>			<b>9</b>
Gereedschap voor het monteren van de houtkachel	9	Plaatsen van de kachel bij een niet-brandbare wand	11
Losse onderdelen	9	Afstand tot meubilair	11
Extra accessoires	9	Veilige afstand	11
Weggooi van verpakking	9	Deur (zelf-sluitend)	12
Inlat verse lucht	9	Hoogteafstelling van de kachel	13
Gesloten verbrandingssysteem	10	Bevestiging van het aansluitstuk voor het rookkanaal	14
Bestaande schoorsteen en prefab schoorsteen	10	Warmteaccumulerende stenen	16
Aansluiting tussen kachel en stalen schoorsteen	10	Dragende ondergrond	17
Vereisten voor de schoorsteen	11	Vloerplaat	17
<b>GEBRUIKSAANWIJZING</b>			<b>18</b>
CB-technologie (Clean Burn)	18	Primaire lucht	18
Vlamdwingplate	18	Secundaire lucht	18
Aslade	18	Aanpassen van primaire en secundaire lucht	19
<b>STOOKINSTRUCTIE</b>			<b>20</b>
Milieuvriendelijk stoken	20	Stoken in het voorjaar en najaar	22
Aansteken	20	De werking van de schoorsteen	22
Continu branden	21	Schoorsteenbrand	22
Waarschuwing voor oververhitting	21	Algemene aanwijzingen	22
Werking tijdens verschillende weeromstandigheden	22		
<b>GEBRUIK VAN BRANDMATERIAAL</b>			<b>23</b>
Keuze van hout/brandmateriaal	23	Vochtigheid	23
Vorbereiding	23	Materialen die niet mogen worden verbrand	23
Opslag	23	De warmtewaarden van hout	23
<b>ONDERHOUD</b>			<b>24</b>
Vegen van de schoorsteen en reinigen van de kachel	24	Gelakte oppervlakken	24
Kachel controleren	24	Reinigen van glas	25
Onderhoud	24	Verwijderen van de vlamdwingplate en de vlamdwingplaat eenheid	25
Bekleding van de verbrandingskamer	24	Afdanken van kachelonderdelen	26
Dichtingslijsten	24		
<b>STORINGSOORZAKEN</b>			<b>27</b>
<b>GARANTIE</b>			<b>28</b>

# TECHNISCHE GEGEVENS

## INSTALLATIE

---

- De huiseigenaar is ervoor verantwoordelijk dat de installatie en montage in overeenstemming zijn met nationale en lokale bouwvoorschriften en de informatie in deze montage- en gebruiksaanwijzing
- De installatie van een nieuwe kachel moet aan de lokale bouwinstaties worden gemeld. Bovendien bent u verplicht om de installatie te laten inspecteren en goedkeuren door een lokale schoorsteenveger
- Voor een optimale werking en veiligheid van uw installatie raden wij aan om de installatie door een professionele monteur te laten uitvoeren. Onze Scan-dealer kan een monteur in uw omgeving aanbevelen/aanwijzen. Informatie over Scan-dealers kunt u vinden op [www.scan-stoves.com](http://www.scan-stoves.com)

## VEILIGHEID

---

Eventuele productwijzigingen door de dealer, installateur of gebruiker kunnen ertoe leiden dat het product en de veiligheidsfuncties ervan niet meer naar behoren werken. Dit geldt eveneens voor het installeren van niet door Scan A/S geleverde accessoires of extra uitrusting alsook voor het demonteren of verwijderen van voor de bediening en veiligheid van de kachel benodigde onderdelen.



### ■ LET OP!

DE KACHEL WERKT OPTIMAAL  
ALS U GEBRUIKMAAKT  
VAN DE "TOP DOWN"-  
VERBRANDINGSMETHODE

ZIE  
"INSTRUCTIES VOOR STOKEN"



## TECHNISCHE GEGEVENS EN AFMETINGEN

Materialen	Staalplaat Gietijzer Gegalvaniseerd plaatstaal Vermiculiet
Oppervlakbehandeling	Senotherm
Max. blok lengte	25 cm*
Gewicht Scan 80-1/2	ca. 104,4 kg
Gewicht Scan 80-3/4	ca. 110,0 kg
Aansluitstuk inw. diameter	144 mm
Aansluitstuk uitw. diameter	148 mm
Verse lucht stuk uitw. diameter	100 mm
Goedkeuringstype	Intermitterend**

\* De kachel is geschikt voor houtblokken tot 30 cm (horizontaal geplaatst).

\*\* Met intermitterende verbranding wordt hier een normaal verbruik van een kachel bedoeld. Dat wil zeggen dat bij elke keer stoken het brandmateriaal tot een gloed opbrandt voordat er weer wordt gestookt.

De Scan 80-serie is geproduceerd in overeenstemming met de typegoedkeuring van het product, met inbegrip van de montage- en gebruiksaanwijzing van het product.

De DoP-verklaring vindt u op [www.scan-stoves.com](http://www.scan-stoves.com)

Getest volgens EN 13240	
CO-uitstoot bij 13% O <sub>2</sub>	0,06 %
CO-uitstoot bij 13% O <sub>2</sub>	800 mg/Nm <sup>3</sup>
Stof @ 13% O <sub>2</sub>	<6 mg/Nm <sup>3</sup>
No <sub>x</sub> @ 13% O <sub>2</sub>	81 mg/Nm <sup>3</sup>
Rendement	84 %
Energie efficiëncy index	112,8
Energie efficiëncy klasse	A+
Nominaal vermogen	6 kW
Schoorsteentemp. EN 13240	195 °C
Temperatuur in aansluitstuk voor rookkanaal	233 °C
Hoeveelheid rok	6,3 g/sec
Onderdruk EN 13240	12 Pa
Aanbevolen onderdruk in aansluitstuk voor rookkanaal	17-20 Pa
Behoeftte aan verbrandingslucht	19 m <sup>3</sup> /h
Brandmateriaal	Hout
Brandmateriaalverbruik	1,9 kg/h
In te voeren hoeveelheid	1,5 kg
Hoeveelheid brandmateriaal, max.	2,25 kg

(Reference to EN 13240: 2001/A2:2004)

EN test is toegepast bij de installatie met een niet-geïsoleerde bocht pijp n de gebruiksaanwijzing voor Scan 1008 op pagina 11.

Brandbaar plafond

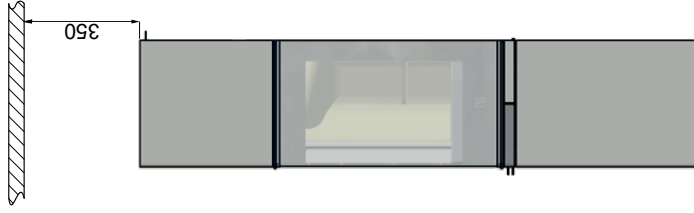

Scan 80-3 en Scan 80-4

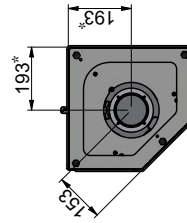
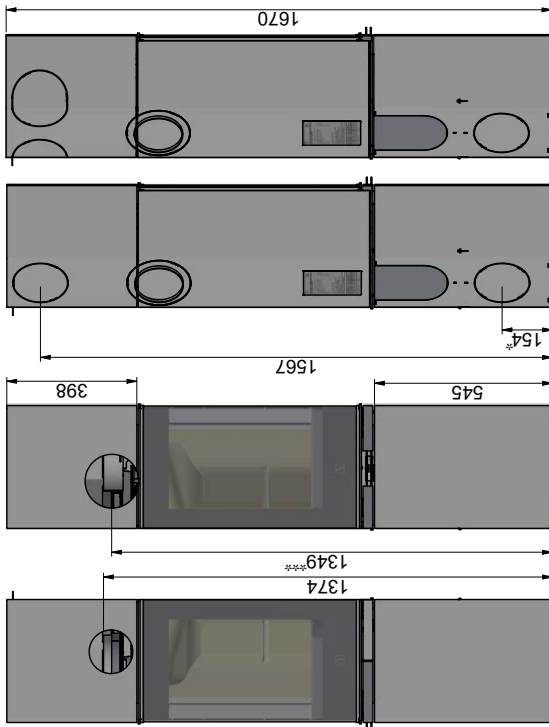

Scan 80-1 en Scan 80-2

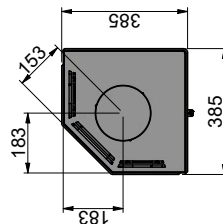
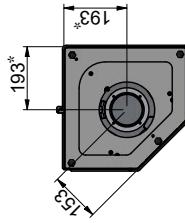
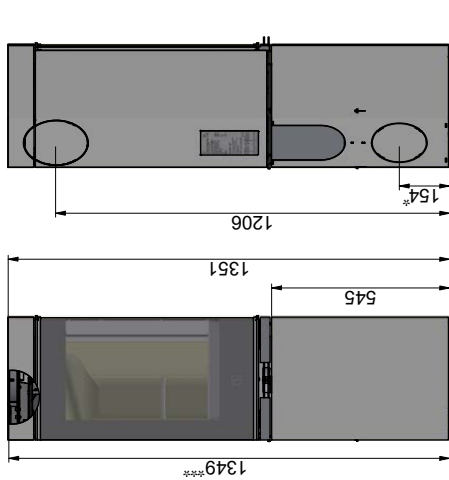

Vloerplaat

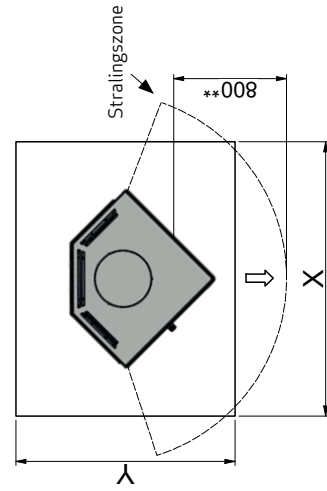

Alle afstanden zijn in mm

Alle afstanden zijn minimumafstanden

\* Verseluchtinlaat, uitw. diameter 100 mm

\*\* Minimale afstand tot meubilair/brandbare materialen

\*\*\* Hoogte tot begin aansluitstuk rookkanaal bij bovenaansluiting

X / Y in overeenstemming met nationale wet- en regelgeving

Minimale afstand tot brandbare muur

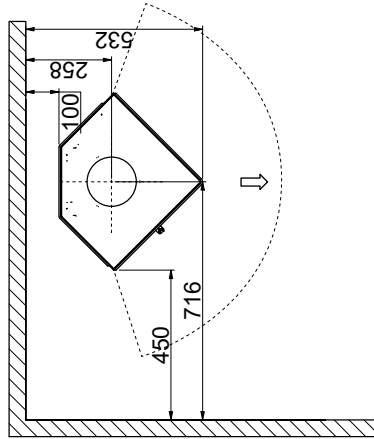
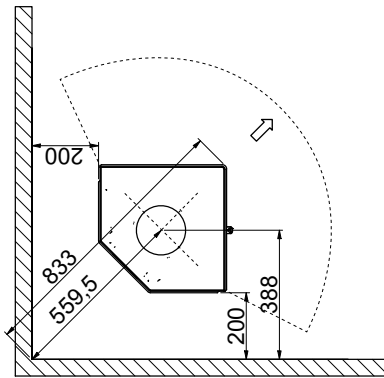

Minimale afstand tot brandbare muur beschermd door brandmuur

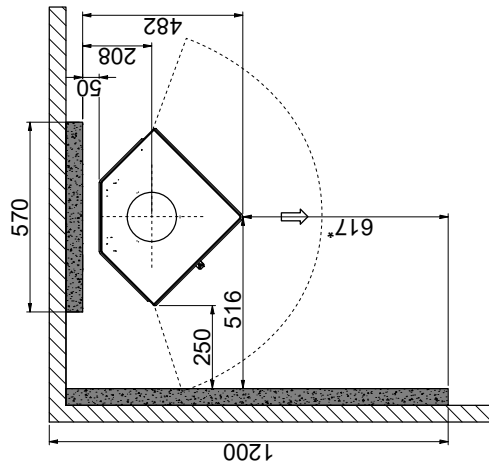
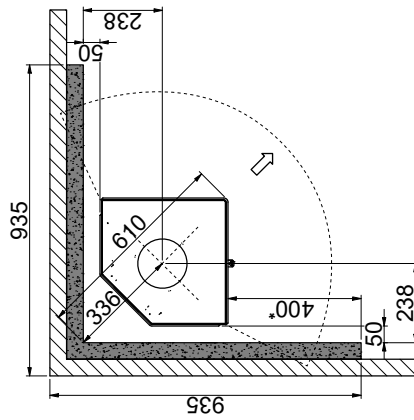

Brandbare materialen



Brandwerende wand, bijv. 50 mm Jøtul Firewall,  
110 mm steen of ander materiaal met vergelijkbare  
brandwerende en isolerende eigenschappen

Alle afstanden zijn in mm

Alle afstanden zijn minimumafstanden

Deze afstanden gelden voor een geïsoleerd rookkanaal tot aan de kachel

\* Minimale afstand tot glas

## TYPEPLAATJE

Alle Scan-houtkachels zijn voorzien van een typeplaatje, dat de teststandaards en de afstand tot brandbare materialen aangeeft. Het typeplaatje bevindt aan de achterkant van de kachel.

Typelaatje Scan 80

<b>Product:</b> Scan 80-1 - 80-2 - 80-3 - 80-4 - 80-3C - 80-4C  17			
<b>Freestanding room heater fired by solid fuel</b> DoP: 90580600			
<b>Standard:</b> EN 13240:2001/A2:2004-AC:2007			
Minimum distance to adjacent combustible materials: Side: 450 mm - Back: 175 mm - Front: 800 mm			
Emission of CO in combustion products (13% O <sub>2</sub> )	:	800 mg/Nm <sup>3</sup>	
Emission of NO <sub>x</sub> in combustion products (13% O <sub>2</sub> )	:	81 mg/Nm <sup>3</sup>	
Emission of OGC in combustion products (13% O <sub>2</sub> )	:	55 mg/Nm <sup>3</sup>	
Emission of PM in combustion products (13% O <sub>2</sub> )	:	6 mg/Nm <sup>3</sup>	
Flue gas temperature	:	195 °C	
Nominal heat output	:	6 kW	
Efficiency	:	84 %	
Fuel type	:	Wood	
Operation type	:	Intermittent	
Reaction to fire	:	A1	
The appliance can be used in a shared flue Approved by: DTI, NB.no 1235			
Follow user's instructions. Use only recommended fuels. Montage- und Bedienungsanleitung beachten. Verwenden Sie nur empfohlenen Brennstoffen. Respectez les consignes d'utilisation. Utilisez uniquement les combustibles recommandés.			
Manufacturer: Scan A/S - DK 5492 Vissenbjerg			
11055840 90580600			
Country	Classification	Standard	Approved by
EUR	Intermittent	EN 13240	DTI, NB.no 1235
NORWAY		NS 3058	DTI, NB.no 1235
AUSTRIA		15a B-VG	DTI, NB.no 1235
GERMANY	Stufe 2	1. BImSchV	DTI, NB.no 1235
Lot no: 000000 2019		Pin: 000	

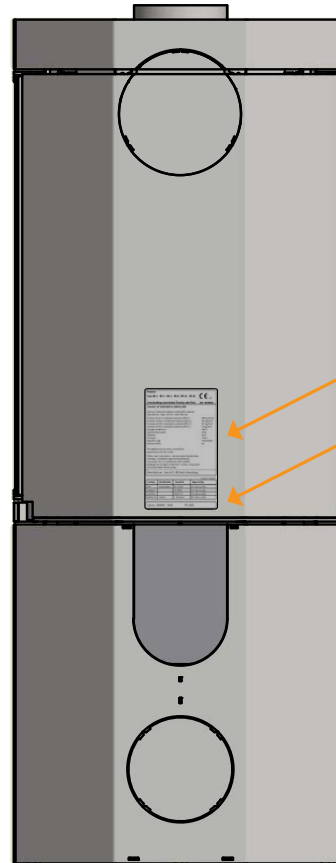

Typeplaatje

Product registratie-nummer

Productregistratienummer

## PRODUKTREGISTRATIENUMMER

Alle Scan-houtkachels zijn voorzien van een productregistratienummer. Noteer dit nummer a.u.b. op de achterkant van deze handleiding, omdat u dit altijd moet doorgeven als u contact opneemt met uw dealer of met Scan A/S.

Het productregistratienummer bevindt aan de achterkant van de kachel.



# MONTAGE

## GEREEDSCHAP VOOR HET MONTEREN VAN DE HOUTKACHEL

---

- Waterpas
- Kniptang
- Kruiskop schroevendraaier
- 4 mm inbussleutel
- Vlakke schroevendraaier

## LOSSE ONDERDELEN

---

De volgende losse onderdelen bevinden zich in de verbrandingskamer van de kachel:

- Handschoenen
- Pakking voor het aansluitstuk voor het rookkanaal
- Aslade
- Twee aansluitstukken voor het rookkanaal (int. en ext. rookkanaal)
- Schroeven voor de bevestiging van het aansluitstuk
- Eco-energielabel

## EXTRA ACCESSOIRES

---

- Kleine vloerplaat van helder of donkergrijs glas
- Kleine vloerplaat van helder glas voor hoek
- Grote vloerplaat van helder of donkergrijs glas
- Hittesteen Scan 80-3/4

## WEGGOOIEN VAN VERPAKKING

---

Uw Scan-kachel kan geleverd worden in de volgende verpakkingen:

Houten verpakking	De houten verpakking kan worden hergebruikt en na het laatste gebruik als CO <sub>2</sub> -neutraal product worden verbrand of worden teruggestuurd voor recycling
Schuim	Terugsturen voor recycling of afdanken
Plastic zakken	Terugsturen voor recycling of afdanken
Rekfolie/plastic folie	Terugsturen voor recycling of afdanken

## INLAT VERSE LUCHT

---

In een goed geïsoleerd huis moet de lucht die verbrand wordt, worden ververs. Dit geldt vooral voor huizen met mechanische ventilatie. Er zijn verschillende manieren om ervoor te zorgen dat er lucht ververs wordt. Het belangrijkste is ervoor te zorgen dat er een toevoer van lucht is in de ruimte waar de houtkachel wordt geplaatst. De klep in de buitenmuur moet zo dicht mogelijk bij de houtkachel zitten en moet kunnen worden afgesloten als de kachel niet gebruikt wordt.

Houd u aan de nationale en lokale bouwvoorschriften als het gaat om de aansluiting van de verseluchtinlaat.

## GESLOTEN VERBRANDINGSSYSTEEM

---

Als u in een onlangs gebouwd, luchtdicht huis woont, dient u het gesloten verbrandingssysteem van de houtkachel te gebruiken. Externe verbrandingslucht wordt via een ventilatiepijp door de muur of de vloer aangesloten.

We raden aan om een klep in de ventilatiebuis te plaatsen om condensatie in de oven en het buizensysteem te voorkomen wanneer de oven niet in gebruik is. Het moet mogelijk zijn om de ventilatiepijp te sluiten met een klep, wanneer de kachel niet in gebruik is. Het kan ook voordelig zijn om de buis voor de aansluiting voor verse lucht te isoleren.

Minimaal Ø 100 mm ventilatiepijp, maximale lengte: 6 m met maximaal één bocht.

Als u externe verbrandingslucht aan de achterkant wilt, moet u het gat in de bodem afdekken met de afdekplaat.

**Belangrijk: wanneer de kachel is aangesloten met een buitenlucht aansluiting of een gesloten verbrandingssysteem, de ventilatiepijp moet dan altijd open zijn, wanneer de kachel gebruikt wordt.**

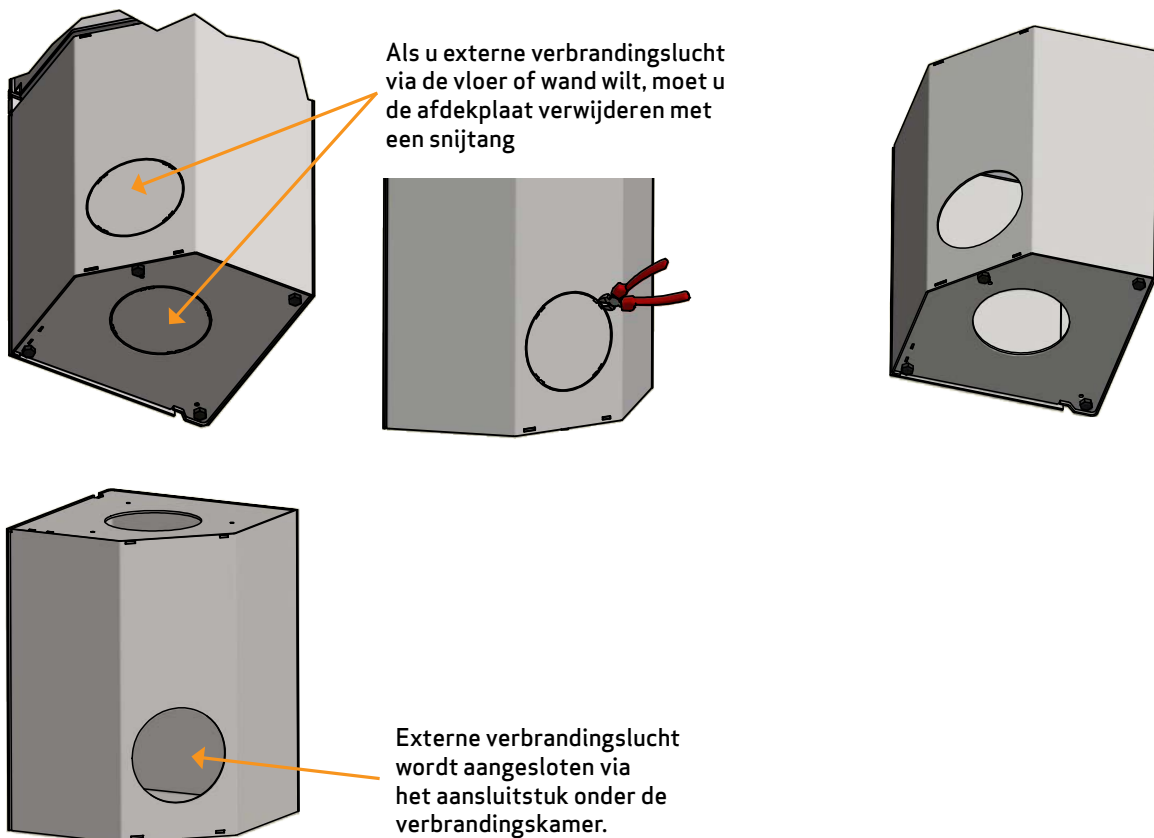

## BESTAANDE SCHOORSTEEN EN PREFAB SCHOORSTEEN

---

Als u van plan bent om uw kachel op een bestaande schoorsteen aan te sluiten, dan is het een goed idee om een bevoegde Scan-dealer of een lokale schoorsteenveger om advies te vragen. Hij kan ook worden geraadpleegd bij een eventuele renovatie van de schoorsteen.

- Volg voor het aansluiten van een prefab schoorsteen, bestaande uit segmenten, de aansluitinstructies van de fabrikant van het betreffende schoorsteentype

## AANSLUITING TUSSEN KACHEL EN STALEN SCHOORSTEEN

---

De Scan-dealer of lokale schoorsteenveger kan worden geraadpleegd bij de keuze van het merk en type van uw stalen schoorsteen. Deze past gegarandeerd bij de kachel.

## VEREISTEN VOOR DE SCHOORSTEEN

---

De schoorsteen moet een inwendige diameter hebben van minimaal 148 mm en moet zijn gemarkeerd met T400 en G voor roetweerstand en niet minder dan 4 meter mag zijn.

Wij raden het gebruik van een gebogen elleboogstuk aan voor een betere trek.

Als u de kachel met een scherp elleboogstuk aansluit, dan moet het deksel in het verticale deel worden geplaatst, zodat het horizontale deel hier doorheen kan worden schoongemaakt.

De vereisten voor de schoorsteen en het rookkanaal wat betreft veilige afstanden moeten worden nageleefd.

- Een foute keuze van de lengte of diameter van de stalen schoorsteen kan een slechte werking veroorzaken
- Volg de aanwijzingen van de leverancier van de stalen schoorsteen zorgvuldig



## PLAATSEN VAN DE KACHEL BIJ EEN NIET-BRANDBARE WAND

---

Er zijn geen eisen voor de afstand tot niet-brandbare materialen, maar wij raden 50 mm aan. Deze afstand is voldoende om de kachel, de rookkanalen en de schoorsteen schoon te kunnen maken en schade aan de wand te voorkomen.

## AFSTAND TOT MEUBILAIR

---

Afstand tot meubilair: min. 800 mm.

U moet echter zelf beoordelen of meubilair of andere voorwerpen eventueel uitdrogen, omdat ze te dicht bij de kachel staan.

Afstand tot plafond (High Top): 350 mm.

## VEILIGE AFSTAND

---

De Europese, nationale en lokale voorschriften inzake de veilige afstanden voor houtkachels moeten te allen tijde worden nageleefd.

## DEMONTAGE VAN HOUTEN PALLET

Controleer voorafgaand aan het plaatsen of de kachel onbeschadigd is.

De kachel is aan de binnenkant met twee schroeven aan de pallet bevestigd.

Voor de Scan 80-2 en de 80-4, moet u de deur openen en de schroeven verwijderen.

Voor de Scan 80-1 en de 80-3, kunt u de schroeven (1) via de achterkant van de kachel bereiken.

**NOTE:** Raak het glas niet aan.

**NOTE:** De kachel moet van de pallet worden verwijderd door de schroeven te verwijderen. Sla niet op de pallet. Dit kan de kachel beschadigen.

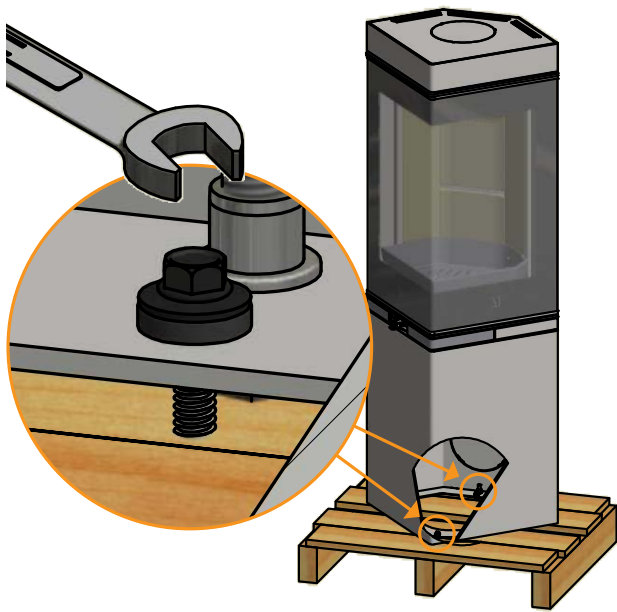

1  
Verwijder de plaat aan de achterkant door de punt van een platte schroevendraaier in de kleine sleuf onder de plaat te steken en omhoog te drukken. De bovenste rand van de plaat kan er nu uit worden gewipt

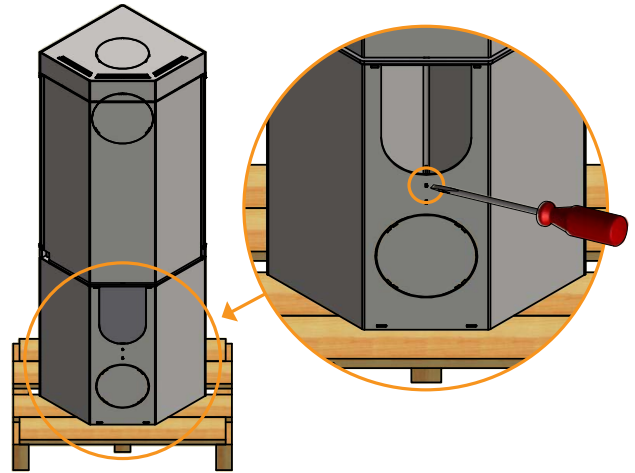

## DEUR (ZELF-SLUITEND)

De deur is geleverd zonder zelf sluitende functie.

**NB:** Als u een zelfde sluitende deur wilt, kan de veer worden aangespannen door de lange schroef (in de veer) met de inbussleutel (5 mm) rechtsonder te draaien en tegelijkertijd de spitse schroef onderaan te zetten met een Allen sleutel (2,5 mm).

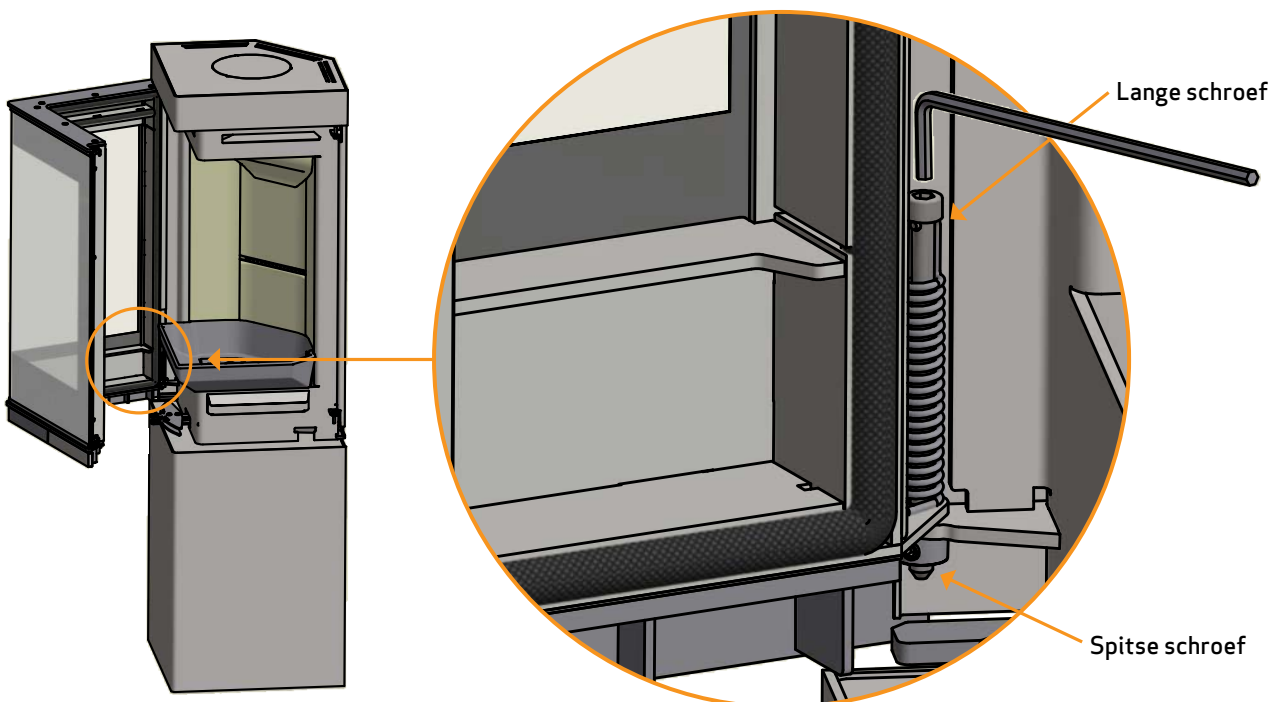

## HOOGTEAFSTELLING VAN DE KACHEL

De Scan 80-serie heeft vier stelschroeven onder de kachel. Gebruik de stelschroeven om de kachel rechtop en waterpas te plaatsen.

Voor de Scan 80-2 en de 80-4, moet u de deur openen en de stelschroeven afstellen.

Voor de Scan 80-1 en de 80-3, kunt u de stelschroeven (1) via de achterkant van de kachel bereiken.

**BELANGRIJK:** Het is erg belangrijk dat de kachel waterpas staat, zodat de deur optimaal kan werken.

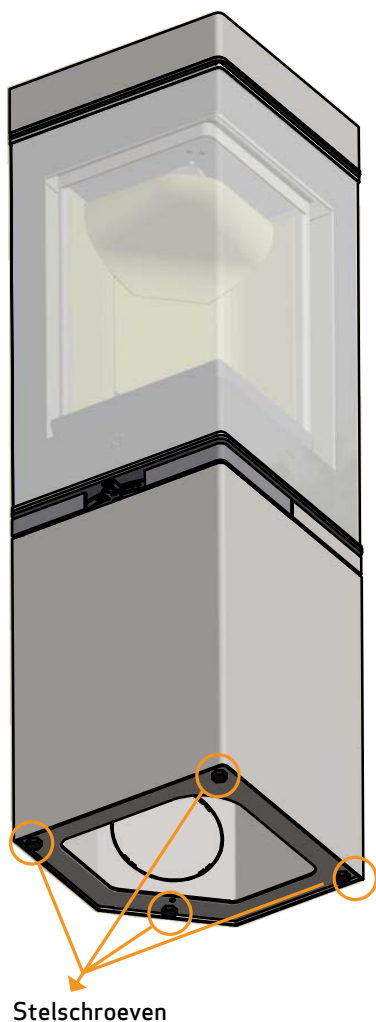

1  
Verwijder de plaat aan de achterkant door de punt van een platte schroevendraaier in de kleine sleuf onder de plaat te steken en omhoog te drukken. De bovenste rand van de plaat kan er nu uit worden gewipt

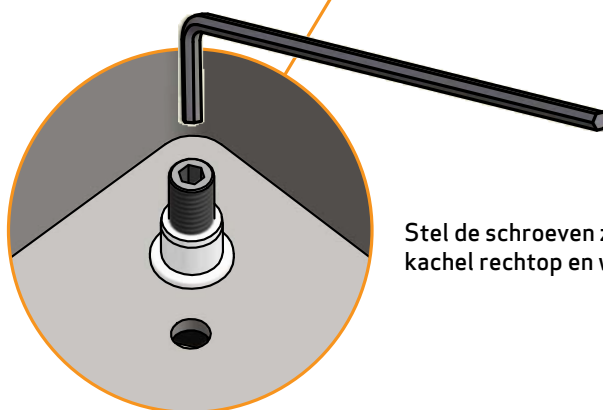
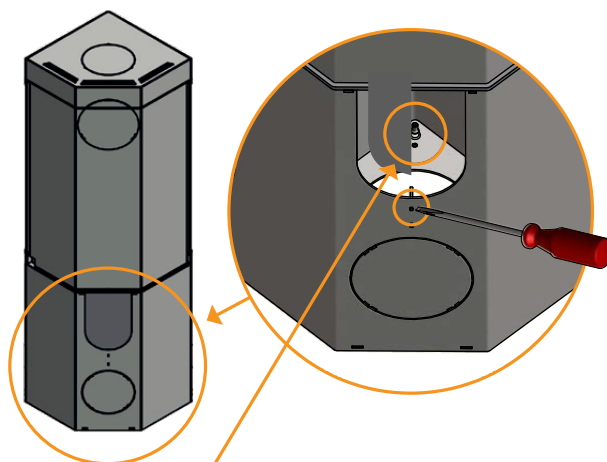

Stel de schroeven zodanig afdat de kachel rechtop en waterpas staat

## BEVESTIGING VAN HET AANSLUITSTUK VOOR HET ROOKKANAAL OP DE BOVENAANSLUITING

De kachel wordt vanuit de fabriek geleverd voor bovenaansluiting. De pakking voor het aansluitstuk voor het rookkanaal, het aansluitstuk voor het rookkanaal en de schroeven bevinden zich in de verbrandingskamer van de kachel.

Monteer de pakking op het aansluitstuk. Maak het aansluitstuk voor het rookkanaal vast met de meegeleverde schroeven.

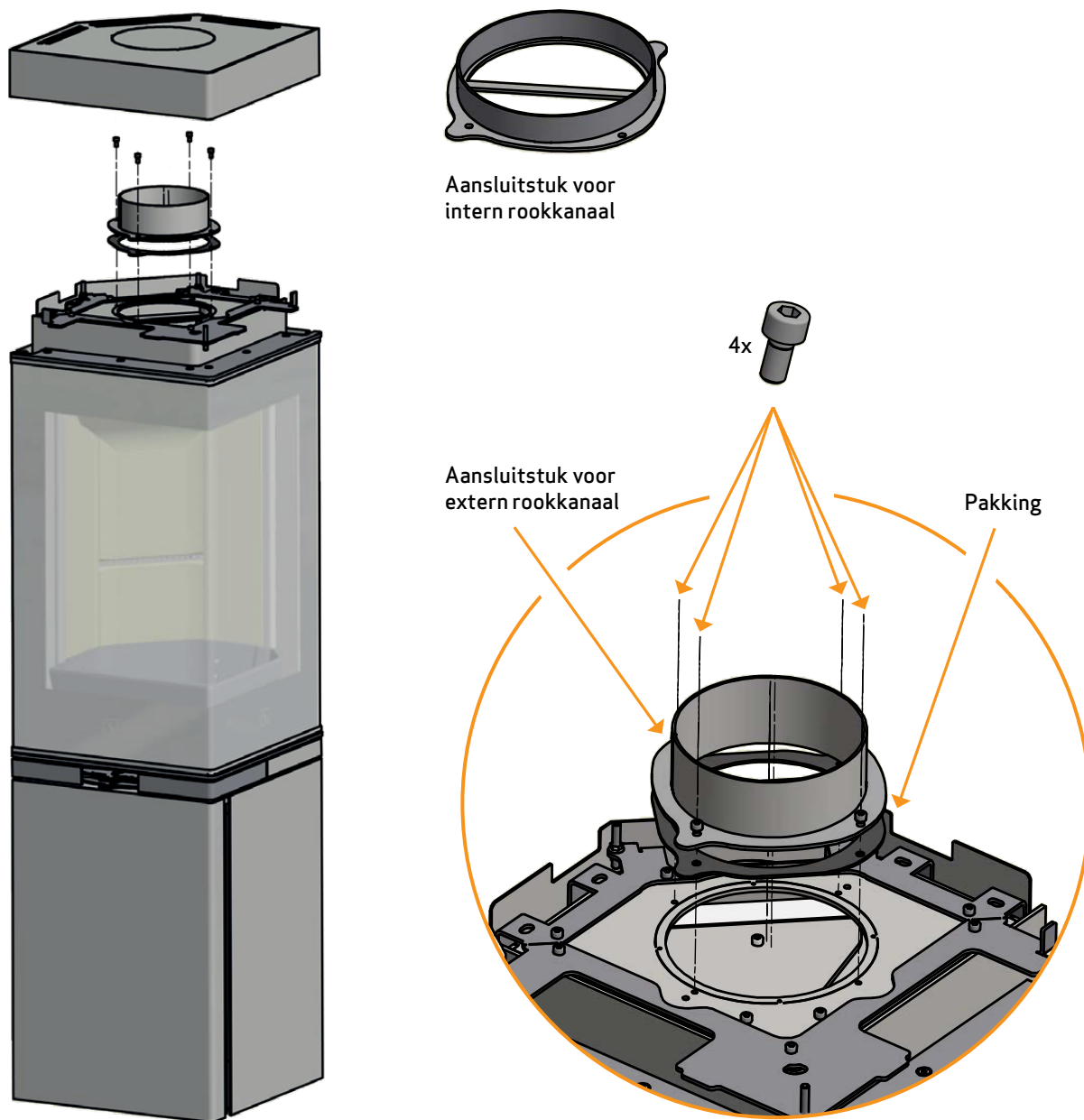

## BEVESTIGING VAN HET AANSLUITSTUK VOOR HET ROOKKANAAL OP DE ACHTERAANSLUITING

De pakking voor het aansluitstuk voor het rookkanaal, het aansluitstuk voor het rookkanaal en de schroeven bevinden zich in de verbrandingskamer van de kachel.

1  
Snij de bovendeele, de afdekplaat en de hittschild met behulp van een kniptang op de bevestigingspunten uit de achterplaat

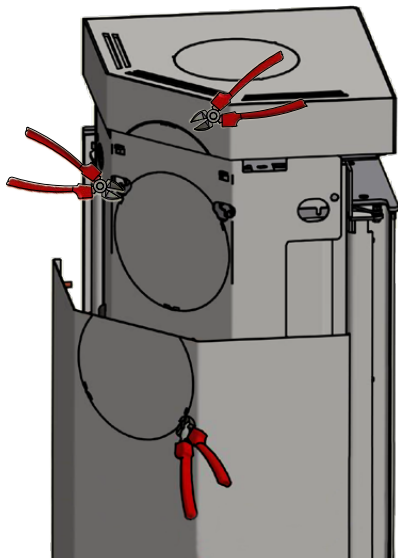

2  
Verwijder de afdekplaat van de achteraansluiting van de kachel.

Plaats de afdekplaat in de bovenaansluiting van de kachel en zet deze vast.

Plaats het bovendeele terug

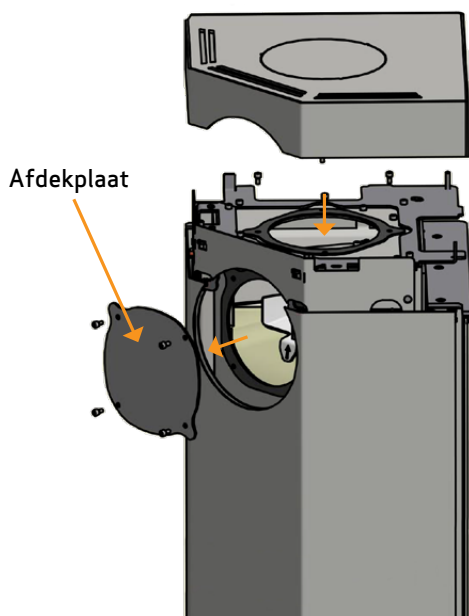

3  
Monteer de pakking op het aansluitstuk.

Maak het aansluitstuk voor het rookkanaal vast met de meegeleverde schroeven

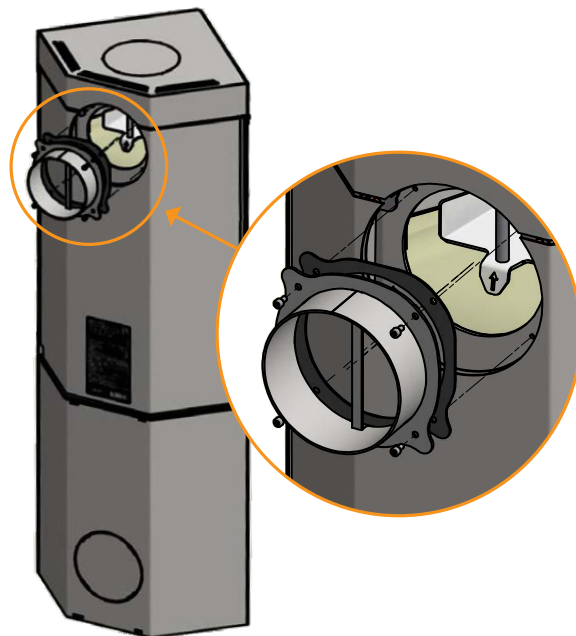

## WARMTEACCUMULERENDE STENEN (ACCESSOIRE)

De warmteaccumulerende stenen is mogelijk voor Scan 80-3, 80-4, 80-3C en 80-4C.

De warmteaccumulerende stenen zijn van een speciaal materiaal met een hoge warmtecapaciteit. De stenen warmen op tijdens de verbranding en geven na verbranding de warmte weer af, waardoor de kachel langer warm blijft.

- Stoken met de ventilatie open zorgt voor een snellere verwarming. Stoken met de ventilatie dicht verlengt de verwarmingstijd van de kachel

De warmteaccumulerende stenen worden in de High Top rond het rookkanaal geplaatst (zie afbeelding)

1

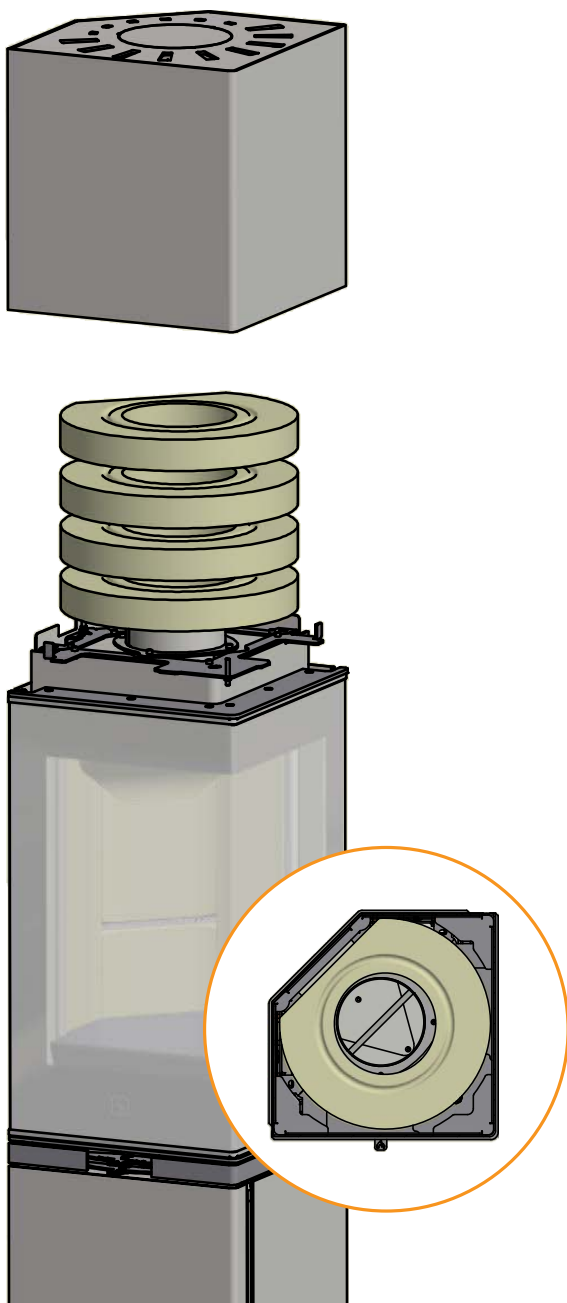

Plaats de High Top boven de warmteaccumulerende stenen

2

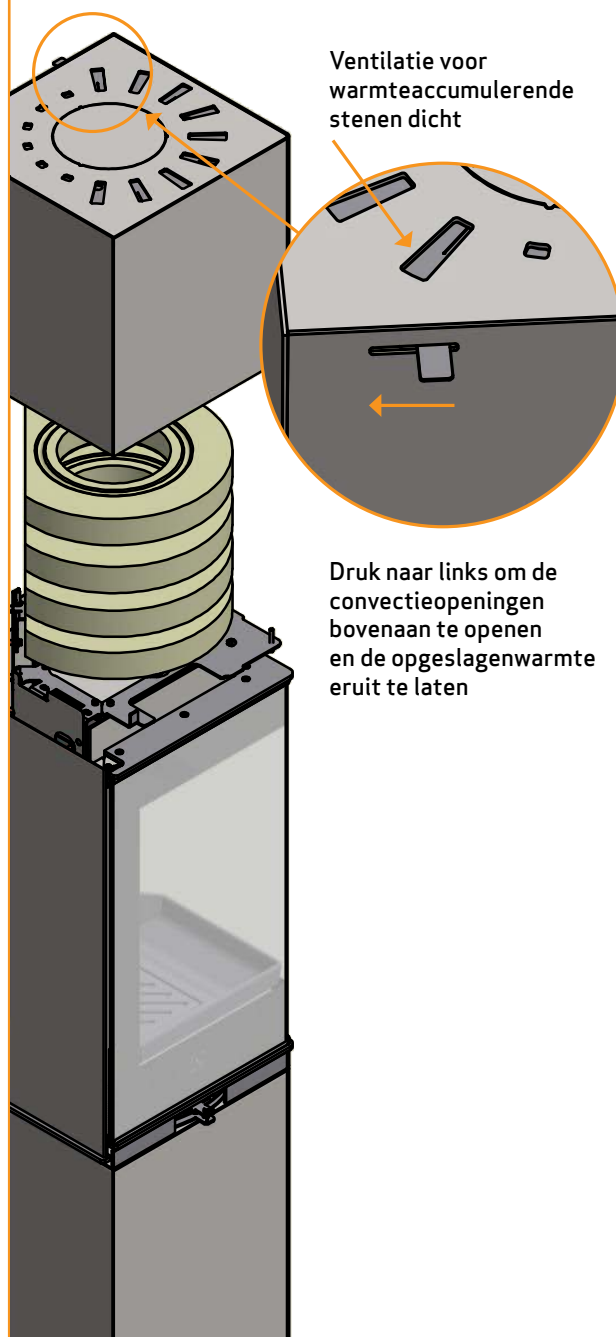



## DRAGENDE ONDERGROND

Alle artikelen binnen ons assortiment vallen onder de categorie lichtgewicht haarden en kachels en vereisen normaal gesproken geen versterking van de draagconstructie. Ze kunnen op gewone balken of een gewone vloer worden geplaatst.

U moet er uiteraard wel voor zorgen dat de ondergrond waarop de kachel wordt geplaatst sterk genoeg is om het gewicht van de kachel en, indien van toepassing, een stalen schoorsteen, te dragen. Neem in geval van twijfel over de draagcapaciteit van de vloer contact op met een bouwexpert.

## VLOERPLAAT (ACCESSOIRE)

Als u de kachel op een brandbare vloer plaatst, moet u de nationale en lokale bouwvoorschriften wat betreft de grootte van een onbrandbare ondergrond, die de vloer rondom de kachel moet bedekken, opvolgen.

De lokale Scan-dealer kan u wegwijs maken in de regels omtrent brandbaar materiaal rond de kachel.

De functie van de vloerplaat is het beschermen van de vloer en brandbare materialen tegen een eventuele gloed. Een vloerplaat kan van staal of glas zijn, maar de kachel kan ook op klinkers, natuursteen of iets dergelijks worden geplaatst.

Deze Scan-kachel heeft een geïntegreerde plaat op de bodem, waardoor hij rechtstreeks op brandbare materialen kan staan zonder een andere bescherming onder de kachel.

**NOTE: De kachel moet waterpas worden gezet en buitenlucht aansluiting moet worden gemonteerd voordat de kachel op zijn plek geplaatst wordt.**

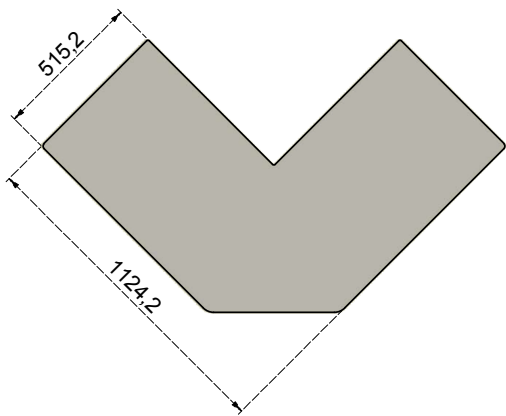

Grote vloerplaat van helder of donkergrijs glas

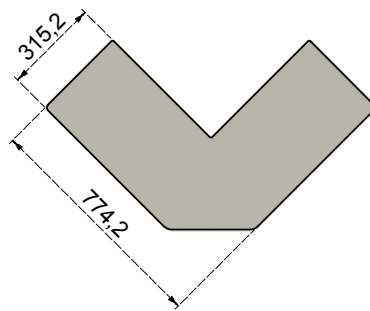

Kleine vloerplaat van helder of donkergrijs glas

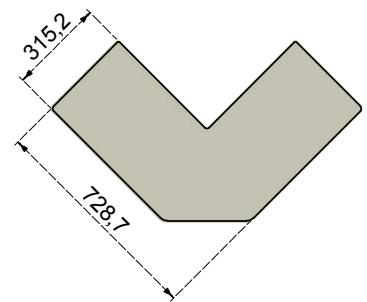

Kleine vloerplaat van helder glas voor hoek

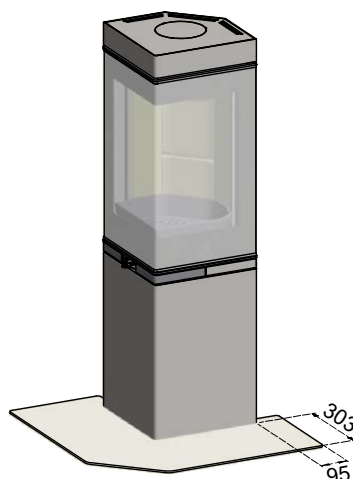
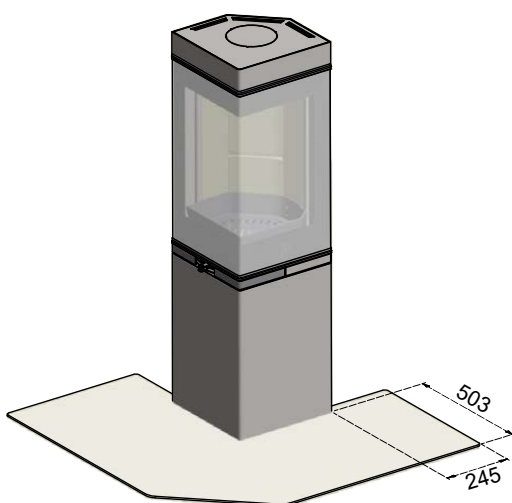

# GEBRUIKSAANWIJZING

## CB-TECHNOLOGIE (CLEAN BURN)

De kachel is voorzien van de CB-technologie voor schoonbranden. Om tijdens het verbrandingsproces voor een optimale verbranding te zorgen, passeert er lucht via een speciaal ontworpen kanaalsysteem. De verwarmde lucht wordt in de verbrandingskamer geleid via de gaatjes in de achterbekleding van de verbrandingskamer en op de vlamdwingplaten. Dit luchtvolume wordt door de mate van verbranding geregeld en kan dus niet worden aangestuurd.

**LET OP:** Het hout mag niet hoger worden geplaatst dan de tertiaire gaten aan de achterkant van de verbrandingskamer (Dit is niet van toepassing bij een koude start.)



## VLAMDWINGPLATE

De vlamdwingplaat zit boven in de verbrandingskamer. Deze plaat vertraagt de rook onderweg naar de schoorsteen, zodat de rook langer in de verbrandingskamer blijft hangen. De temperatuur van de rookgassen neemt af, omdat er meer tijd is om de warmte van de kachel af te geven.

Bij het vegen moet de vlamdwingplaat worden verwijderd (zie het hoofdstuk "Onderhoud"). De vlamdwingplaat is gemaakt van een poreus keramisch materiaal dat makkelijk breekt. Hanteer de plaat dus altijd uitermate voorzichtig.

*De vlamdwingplaat is aan slijtage onderhevig en valt niet onder de garantie.*

## ASLADE

- Open de deur van de kachel om bij de aslade onder de verbrandingskamer te komen
- De aslade moet tijdens het stoken altijd gesloten zijn
- De aslade mag niet te vol zitten en moet daarom regelmatig worden geleegd
- Leeg de as nooit in een brandbare container. De as kan na het branden nog lange tijd nagloeien

## PRIMAIRE LUCHT

De regeling voor primaire lucht wordt gebruikt bij het aansteken van de kachel en om het vuur extra snel te laten branden bij het bijvullen van nieuw brandmateriaal. Bij continu branden met hard hout, zoals eik en beuk, kan de primaire luchttoevoer open zijn. Bij het branden van zacht hout, zoals berk of den, kan de primaire luchttoevoer worden gesloten.



## SECUNDAIRE LUCHT

De secundaire lucht wordt voorverwarmd en direct naar het vuur geleid. Tegelijkertijd blaast de secundaire lucht het glas schoon, zodat roetaanslag wordt voorkomen. Wanneer de toevoer van secundaire lucht te veel afneemt, kan er roet op het glas ontstaan. De secundaire lucht bepaalt hoeveel warmte u van uw houtkachel krijgt.



## AANPASSEN VAN PRIMAIRE EN SECUNDAIRE LUCHT/KOUDE KACHEL

De primaire lucht (1) wordt geregeld via de onderste regelaar (met afbeelding van een lucifer en een kleine vlam).

De secundaire lucht (2) wordt geregeld via de bovenste regelaar (met afbeelding van een grote vlam).

Als u een koude kachel wilt aansteken, schuift u beide regelaars naar rechts. De primaire-luchtregelaar bereikt een aanslagnok (3). Druk het uitstekende gedeelte van de primaire-luchtregelaar naar boven en vervolgens helemaal naar rechts (4).

Bekijk onze video over het correct stoken en het aanpassen van primaire en secundaire lucht op [www.scan-stoves.com](http://www.scan-stoves.com) of scan de QR-code op de volgende pagina.

## AANPASSEN VAN PRIMAIRE EN SECUNDAIRE LUCHT/WARME KACHEL

Als de kachel warm is, moeten de primaire- en secundaire-luchtregelaar op 20/80 (5) worden gezet.

Zolang de kachel warm is, mag de primaire lucht alleen worden geregeld binnen het gedeelte vóór de aanslagnok (3).

Primaire lucht: 0-20% bij zacht hout

Secundaire lucht: 70-80%



Regelaars voor  
primaire en  
secundaire lucht



3 Schuif de primaire-luchtregelaar naar rechts totdat u een aanslagnok bereikt

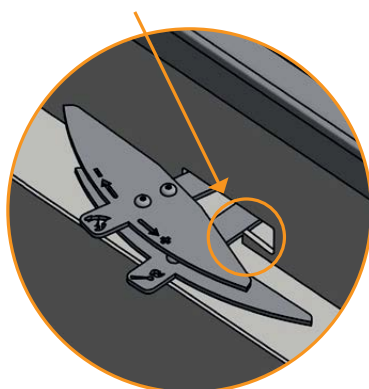

4 Als u een koude kachel aansteekt, drukt u de regelaar naar boven over de aanslagnok en vervolgens helemaal naar rechts

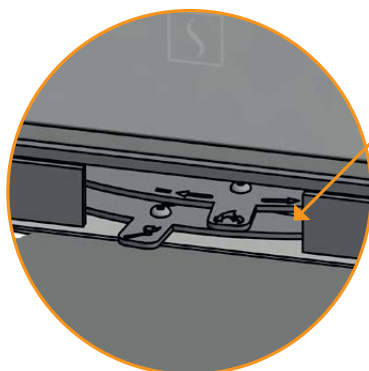
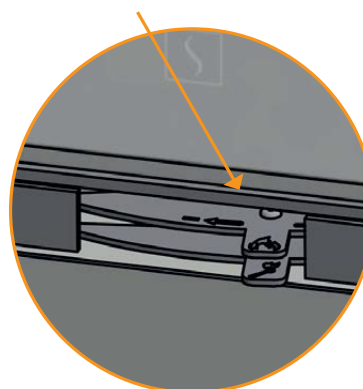

5 Als de kachel warm is, kunt u de primaire en secundaire lucht instellen op:  
20% primaire lucht  
80% secundaire lucht

# STOOKINSTRUCTIE

## MILIEUVRIENDELIJK STOKEN

Het wordt afgeraden om uw houtkachel zo laag te zetten dat er geen vlammen van het hout zichtbaar zijn, omdat dit tot een slechte verbranding en een laag rendement leidt. De vrijgegeven gassen van het hout zullen niet verbranden vanwege de lage temperatuur in de verbrandingskamer. Een deel van de gassen zal in de kachel en het rookkanaal als roet condenseren, wat later kan resulteren in een schoorsteenbrand. De resterende rook, die uit de schoorsteen komt, zal de omgeving verontreinigen en een vervelende geur hebben.

### LET OP!

Zelfs een goede schoorsteen kan slecht presteren als deze verkeerd gebruikt wordt. Daarentegen kan een slechte schoorsteen acceptabele prestaties leveren als deze goed gebruikt wordt

## AANSTEKEN

Wij raden het gebruik van aanmaakblokjes of vergelijkbare producten aan. Deze zijn te koop bij uw Scan-dealer. Bij gebruik hiervan ontbrandt het hout sneller en wordt een schonere verbranding verkregen.

Bekijk onze video over het correct stoken op [www.scan-stoves.com](http://www.scan-stoves.com) of scan de QR-code op de volgende pagina.



Scan de QR-code en bekijk onze video over correct stoken.

**LET OP: Gebruik nooit aanmaakvloeistof!**

## "TOP DOWN"-VERBRANDING

Topdown-verbranding is beter voor het milieu en zorgt ervoor dat het glas zo schoon mogelijk blijft.

Voor "top down" hebt u het volgende nodig:

- 4 houtblokken van ong. 19-20 cm lang met een gewicht van ong. 0.4-0.5 kg per stuk
- 12-20 houtjes van ong. 19 cm lang met een totaal gewicht van ong. 1 kg
- 3-4 aanmaakblokjes

- 1 Leg de houtblokken, houtjes en aanmaakblokjes in de verbrandingskamer (zie onderstaande afbeelding)
- 2 Zet de primaire- en secundaire-luchtregelaars op maximum gedurende 20-30 minuten (Zie "Gebruiksaanwijzing")
- 3 Als de grote houtblokken vlam hebben gevat, kunt u de primaire en secundaire lucht op het gewenste niveau instellen

**LET OP: Het hout mag niet hoger worden geplaatst dan de tertiaire gaten aan de achterkant van de verbrandingskamer (Dit is niet van toepassing bij een koude start.)**

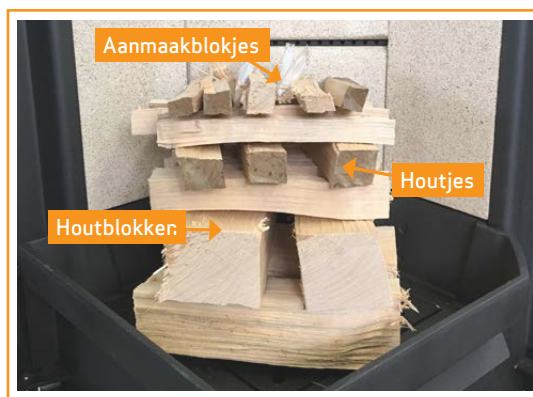

## VERTICAAL STOKEN

---

Verticaal stoken staat garant voor een milieuvriendelijke verbranding en schone ruitjes.

**Voor verticaal stoken hebt u het volgende nodig:**

- 4 houtblokken van ong. 19-25 cm lang met een gewicht van ong. 0.4-0.5 kg per stuk
- 8-10 dunne houtjes met een totaalgewicht van ongeveer 300-400 g
- 3-4 aanmaakblokjes

- 1 Leg de houtblokken, houtjes en aanmaakblokjes in de verbrandingskamer (zie onderstaande afbeelding)
- 2 Zet de primaire- en secundaire-luchtregeleers op maximum gedurende 20-30 minuten (Zie "Gebruiksaanwijzing")
- 3 Als de grote houtblokken vlam hebben gevat, kunt u de primaire en secundaire lucht op het gewenste niveau instellen



## CONTUNU BRANDEN

---

Het gaat erom een zo hoog mogelijke temperatuur in de verbrandingskamer te krijgen. Daarmee worden de kachel en het brandmateriaal zo goed mogelijk benut en wordt er een schone verbranding verkregen. Op deze manier wordt roetaanslag op de bekleding van de verbrandingskamer en op het glas voorkomen. Bij het branden moet u de rook niet kunnen zien, maar alleen ontwaren door een beweging van de lucht.

- Wanneer de kachel in de aansteekfase goed gloeit, kan het eigenlijke branden beginnen
- Vul de kachel bij met twee stukken hout met een gewicht van ong. 0,4 tot 0,6 kg en een lengte van ong. 20 cm

**LET OP: Let op! Het is belangrijk dat het hout zo snel mogelijk gaat branden en daarom wordt aanbevolen de primaire luchttoevoer maximaal te openen.**

**LET OP: Het branden met een te lage temperatuur en te weinig primaire lucht kan resulteren in het aanmaken van gassen die de kachel kunnen beschadigen.**

- Bij het bijvullen met hout moet de glazen deur altijd voorzichtig worden geopend om het ontsnappen van rook te voorkomen
- Vul nooit bij met hout als het vuur nog goed brandt

## WAARSCHUWING VOOR OVERVERHITTING

---

Als de kachel voortdurend wordt gestookt met grotere hoeveelheden hout dan aanbevolen en/of te veel lucht krijgt, dan kan dit een sterke warmteontwikkeling veroorzaken. De kachel en omringende wanden kunnen hierdoor beschadigd raken. Wij raden daarom aan dat u nooit meer dan de maximale hoeveelheid brandmateriaal stookt (Zie "Technische gegevens").

## WERKING TIJDENS VERSCHILLENDE WEEROMSTANDIGHEDEN

---

De invloed van de wind op de schoorsteen kan een grote invloed hebben op hoe de kachel onder verschillende windinvloeden reageert en het kan daarom noodzakelijk zijn om de luchttoevoer in te stellen om een goede verbranding te krijgen. Het kan een goed idee zijn om een klep in het rookkanaal te monteren om op die manier de schoorsteentrek onder wisselende windinvloeden te kunnen regelen. **The damper must not close more than 80% of the flue pipe.**

Mist en nevel kunnen ook een grote invloed op de schoorsteentrek hebben en het kan daarom noodzakelijk zijn andere instellingen van de verbrandingslucht te gebruiken om een goede verbranding te bereiken.

## STOKEN IN HET VOORJAAR EN NAJAAR

---

In de overgangperiode van het voorjaar/najaar waar men niet zo'n grote behoefte aan warmte heeft, is het aanbevolen om een enkele keer een „top down“ verbranding uit te voeren.

## DE WERKING VAN DE SCHOORSTEEN

---

De schoorsteen is de motor van de kachel en beslissend voor de werking van de kachel. De trek van de schoorsteen geeft een onderdruk in de kachel. Deze onderdruk verwijdert de rook uit de kachel en zuigt lucht door de verbrandingsluchtklep naar de plaats waar het verbrandingsproces plaatsvindt. De verbrandingslucht wordt ook gebruikt als een „ruitspoeling“ die de ruit vrij houdt van roet.

De schoorsteentrek wordt gevormd bij het temperatuurverschil in de schoorsteen en buiten de schoorsteen. Hoe hoger het temperatuurverschil, des te beter de trek. Het is daarom belangrijk dat de schoorsteen een werkingstemperatuur bereikt, voordat men de klepinstellingen afstelt om de verbranding in de kachel te beperken (een gemetselde schoorsteen heeft meer tijd nodig om warm te worden dan een stalen schoorsteen). Op dagen waarop vanwege het weer en de wind een slechte trek in de schoorsteen is, is het extra belangrijk om de werkingstemperatuur zo snel mogelijk te bereiken. Het gaat erom om zo snel mogelijk vlammen te krijgen. Hak het hout extra fijn, gebruik een extra aanmaakblok, etc.

- Na een langere stilstandperiode is het belangrijk om te controleren of er blokkeringen in de schoorsteenbuis zijn
- Er is een mogelijkheid om meerdere aggregaten op dezelfde schoorsteen aan te sluiten. Er moet echter eerst worden gekeken wat hiervoor de geldende regels zijn

## SCHOORSTEENBRAND

---

Bij een schoorsteenbrand moeten de deur, de asla en alle kleppen van de kachel gesloten worden. Indien nodig de brandweerbellen.

- Het wordt aangeraden de schoorsteen altijd te vegen voordat u de kachel weer voor het eerst gebruikt

## ALGEMENE AANWIJZINGEN

---

**Pas op! Delen van de kachel en speciaal de uitwendige oppervlakken zullen warm worden tijdens het branden. De nodige voorzichtigheid is geboden.**

- Leeg de as nooit in een brandbare tank. Het as kan na het branden een lange tijd nagloeien
- Wanneer de kachel niet in gebruik is, kan de regelschuif gesloten worden om de trek door de kachel te voorkomen
- Na stilstand gedurende een langere periode moet men vóór het aansteken de rookkanalen controleren op eventuele blokkeringen voor het aansteken

**LET OP! Plaats nooit brandbaar materiaal in de stralingszone van de kachel!**

# GEBRUIK VAN BRANDMATERIAAL

## KEUZE VAN HOUT/BRANDMATERIAAL

Alle houtsoorten kunnen als brandmateriaal worden gebruikt. Over het algemeen kunt u het beste de hardere houtsoorten, zoals beuk en es, gebruiken, omdat deze gelijkmatiger branden en minder as opleveren. Andere houtsoorten, zoals esdoorn, berk en spar, zijn prima alternatieven.

## VORBEREIDING

Het beste brandmateriaal wordt verkregen wanneer de boom vóór 1 mei wordt geveld, gezaagd en gekloofd. Pas de lengte van het hout aan de afmetingen van de verbrandingskamer aan. Wij raden een diameter van 6-10 cm aan. De lengte moet ongeveer 6 cm korter zijn dan de verbrandingskamer, zodat er voldoende plaats is voor de circulatie van lucht. Als de diameter van het hout groter is dan hierboven vermeld, moet het hout in de lengterichting gekloofd worden. Gekloofd hout droogt sneller.

## OPSLAG

Het gezaagde en gekloofde hout moet 1-2 jaar droog worden bewaard voordat het droog genoeg is om te branden. Het hout droogt het snelst wanneer het zodanig gestapeld wordt dat er lucht tussen kan komen. Het kan handig zijn het hout een paar dagen op kamertemperatuur te bewaren voordat het gebruikt wordt. In het najaar en in de winter zal het hout vocht opnemen.

## VOCHTIGHEID

Om milieuproblemen te voorkomen en om een optimale verbranding te krijgen, moet het hout volledig droog zijn voordat het als brandmateriaal gebruikt wordt. Als het gebruikte hout te vochtig is, gaat een groot deel van de geproduceerde warmte verloren aan het verdampen van water. De kachel komt daarom niet op temperatuur en geeft dus ook geen warmte af aan de ruimte. Dit is uiteraard niet efficiënt en bovendien wordt er op het glas, in de kachel en in de schoorsteen roet gevormd. Bovendien wordt het milieu bij het verbranden van vochtig hout verontreinigd.

- Het hout mag maximaal 20% vocht bevatten. Het beste rendement wordt behaald met een vochtgehalte van 15-18%
- Een eenvoudige manier om de vochtigheid van het hout te controleren is om de uiteinden van twee blokken hout tegen elkaar te slaan. Als het hout vochtig is, levert dit een dof geluid op
- Breng de boom de dag voordat deze gebruikt wordt naar huis

## MATERIALEN DIE NIET MOGEN WORDEN VERBRAND

**LET OP: Geverfd, geïmpregneerd of gelijmd hout en/of drijfhout. Spaanplaat, plastic, afval en behandeld papier mogen ook niet worden verbrand.**

**LET OP: Deze materialen bevatten stoffen die schadelijk zijn voor de menselijke gezondheid, het milieu, uw kachel en uw schoorsteen.**

**Kortom, zorg ervoor dat u altijd geschikt hout gebruikt!**

## DE WARMTEWAARDEN VAN HOUT

De warmtewaarden van hout verschillen per houtsoort. Dat wil zeggen dat u van sommige houtsoorten meer moet stoken om dezelfde hoeveelheid warmte te krijgen. In deze gebruiksaanwijzing wordt ervan uitgegaan dat u beukenhout gebruikt, een gemakkelijk te verkrijgen houtsoort met een zeer hoge warmtewaarde. Als u met eik of beuk stookt, moet u er rekening mee houden dat deze houtsoorten een hogere warmtewaarde hebben dan bijvoorbeeld berk. Om beschadiging van de kachel te voorkomen, moet u dan minder van het brandmateriaal gebruiken.

Houtsoort	kg droog hout/m <sup>3</sup>	In verhouding tot beuk
Haagbeuk	640	110%
Beuk/Eik	580	100%
Es	570	98%
Esdoorn	540	93%
Berk	510	88%
Den	480	83%
Spar	390	67%
Populier	380	65%

# ONDERHOUD

## VEGEN VAN DE SCHOORSTEEN EN REINIGEN VAN DE KACHEL

De nationale en lokale voorschriften voor het vegen van schoorstenen moeten te allen tijde worden nageleefd. Wij raden u aan de kachel regelmatig te laten reinigen door een schoorsteenveger.

Voorafgaand aan het reinigen van de kachel en het vegen van het rookkanaal raden wij u aan de vlamdwingplaten te verwijderen (zie "Verwijderen van vlamdwingplaten en bekleding verbrandingskamer").

**LET OP: Alle onderhouds- en reparatiewerkzaamheden mogen alleen worden uitgevoerd als de kachel koud is.**

## KACHEL CONTROLEREN

Scan A/S raadt aan uw kachel goed te controleren na het vegen/reinigen. Controleer alle zichtbare oppervlakken op barsten. Controleer of alle verbindingen dicht zijn en alle pakkingen correct zijn geplaatst. Versleten of vervormde pakkingen moeten worden vervangen.

## ONDERHOUD

Behalve het vegen van de schoorsteen is het niet nodig om de kachel regelmatig te onderhouden. Wij raden echter aan de kachel minimaal eens per twee jaar te laten onderhouden. Het onderhoud aan de kachel moet worden uitgevoerd door een gekwalificeerde monteur. Gebruik alleen originele reserveonderdelen.

**Deze servicebeurt omvat onder meer:**

- Het smeren van scharnieren met kopervet
- Het controleren van de pakkingen. Alle gebroken of zachte pakkingen moeten worden vervangen
- Het controleren van de bodem van de verbrandingskamer en het rooster
- Het controleren van alle isolatiematerialen

## BEKLEDING VAN DE VERBRANDINGSKAMER

In de bekleding van de verbrandingskamer kunnen door vocht of plotseling opwarmen/afkoelen barstjes ontstaan. Deze barstjes hebben geen invloed op de prestaties en levensduur van uw kachel. Als de bekleding echter begint te smelten en uit te vallen, dan moet deze worden vervangen.

*De bekleding van de verbrandingskamer valt niet onder de garantie.*

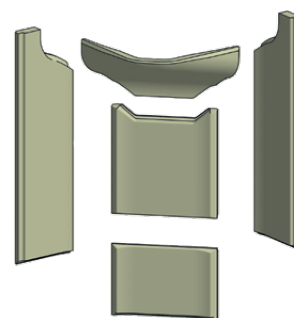

Bekleding van de verbrandingskamer

## DICHTINGSLIJSTEN

Alle houtgestookte kachels hebben dichtingslijsten van keramisch materiaal gemonteerd op de kachel, de deur en/of het glas. Deze dichtingslijsten zijn aan slijtage onderhevig en moeten indien nodig worden vervangen.

*De dichtingslijsten vallen niet onder de garantie.*

## GELAKTE OPPERVLAKKEN

Maak uw houtkachel schoon met een droge, pluisvrije doek.

Als de lak beschadigd raakt, kunt u bij uw Scan-dealer een reparatielak kopen. Omdat er qua kleur sprake kan zijn van nuanceverschillen, raden wij u aan een groot oppervlak in te spuiten voor een natuurlijk resultaat. U bereikt het beste resultaat wanneer de kachel zo warm is dat u deze met de hand kunt aanraken, maar niet warmer.

**LET OP: Zorg ervoor dat u de kamer goed lucht na het aanbrengen van spuitverf.**



## REINIGEN VAN GLAS

Onze kachel is gemaakt om het glas optimaal schoon te houden van lastige roetaanslag. Dit lukt het best wanneer er genoeg toevoer van verbrandingslucht is. Het is ook uitermate belangrijk dat het hout droog is en dat de schoorsteen juist gedimensioneerd is.

Ook al wordt er in overeenstemming met onze instructies gestookt, er kan een lichte roetaanslag op het glas ontstaan. Deze aanslag kan gemakkelijk worden verwijderd door de ruit met een droge doek af te drogen en vervolgens met een ruitenreiniger te drogen.

- Let op! Zorg dat ruitenreiniger niet op de pakkingen komt, aangezien dit het glas bij verbranding permanent kan verkleuren
- De ruitenreiniger mag niet in contact komen met gelakte oppervlakken, aangezien dit schade kan veroorzaken

## VERWIJDEREN VAN DE VALMWINGPLATE EN DE VLAMDWINGPLAAT EENHEID

Wees uitermate voorzichtig als u de vlamdwingplaten van de kachel verwijdert.

Nadat de vlamdwingplaat is verwijderd, kan de vlamdwingplaat eenheid worden gedemonteerd.

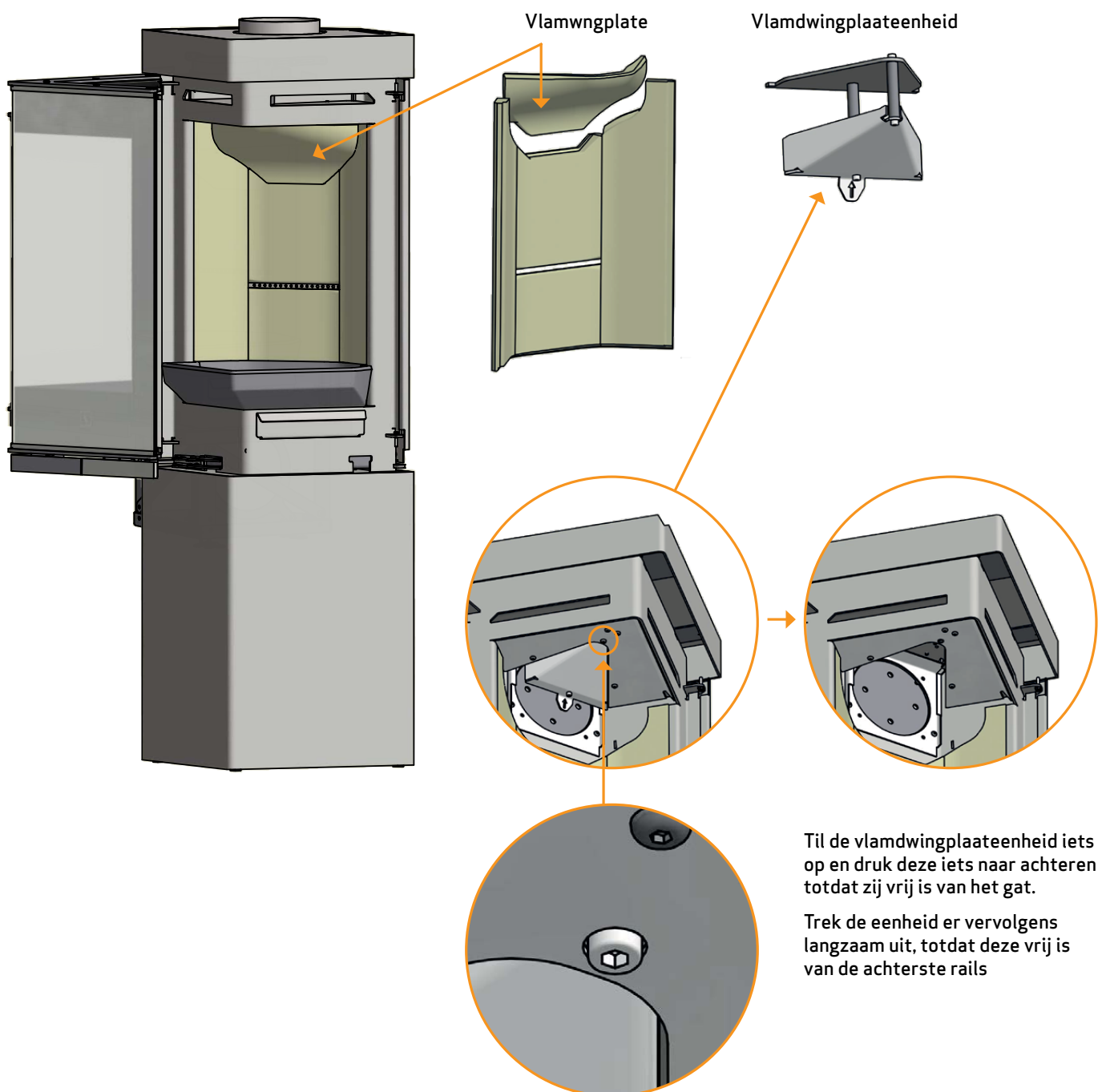

## AFDANKEN VAN KACHELONDERDELEN

Staal/gietijzer	Terugsturen voor recycling
Glas	Afdanken als keramisch afval
Bekleding van de verbrandingskamer	Vermiculiet of chamotte kan niet worden gerecycled. Afdanken als afval.
Vlamdwingplate	Vermiculiet kan niet worden gerecycled. Afdanken als afval
Pakkingen/Dichtingskoord	Afdanken als afval.

# STORINGSOORZAKEN

## ROOKONTSNAPPING

---

- Vochtig hout
- Slechte trek in de schoorsteen
- Ve schoorsteen heft de verkeerde afmetingen in verhouding tot de kachel
- Controleer of het rookkanaal/de schoorsteen verstopt zit
- Heeft de schoorsteen de juiste hoogte in verhouding tot de omgeving?
- Controleer aan de achteraanluiting of het rookkanaal de klep in de schoorsteen blokkert
- De deur wordt geopend voordat de gloed ver genoeg is opgebrand tot de omgeving?
- Onderdruk in de ruimte

## HET HOUT BRANDT TE SNEL

---

- De luchtklepen zijn verkeerd geïnstalleerd
- De vlamwingplaten zijn fout geplaatst of ontbreken
- Slecht brandmateriaal (afvalhout, pallet hout, enz.)
- Te veel trek in de schoorsteen

## ROOTAANSLAG OP HET GLAS

---

- Foutieve instelling van de secundaire lucht
- Te veel primaire lucht
- Vochtig hout
- Te grote stukken hout bij het aansteken

## WITTE SCHADUW AAN DE BINNENKANT VAN HET GLAS

---

- Overhitting (zie "Gebruiksaanwijzing")
- Te veel primaire lucht
- Slecht brandmateriaal (afvalhout, pallet hout, enz.)
- Te weinig trek in de schoorsteen
- Onderdruk in de ruimte

## KRACHTIGE ROETAANSLAG IN DE SCHOORSTEEN

---

- Slechte verbranding (voer meer lucht aan)
- Vochtig hout

## HET OPPERVLAK VAN DE KACHEL WORDT GRIJS

---

- Overhitting (zie "Gebruiksaanwijzing")

## KACHEL GEEFT GEEN WARMTE AF

---

- Vochtig hout
- Te weinig hout
- Slecht hout met een lage warmtewaarde
- Vlamdwingplaat zit niet correct

## DE KACHEL HEEFT EEN VIEZE GEUR EN MAAKT EEN VREEMT GELUID

---

- De eerste keer dat de kachel aan wordt gezet, zal de lak harden, waardoor de kachel kan stinken. Open een raam of een deur om te luchten en zorg ervoor dat de kachel goed warm wordt om latere geuren te vermijden
- Tijdens het opwarmen en afkoelen kan uw kachel klikkende geluiden maken. Dit wordt veroorzaakt door de grote temperatuurverschillen waaraan het materiaal wordt blootgesteld en duidt niet op eventuele productfouten

# GARANTIE

Alle houtgestookte producten van Scan zijn vervaardigd van eersteklas materialen en hebben een grondige kwaliteitscontrole ondergaan voordat ze de fabriek verlaten. Mochten er desondanks fabricagefouten of gebreken voorkomen, dan bieden wij een garantie van vijf jaar.

Bij alle contacten met ons of onze Scan-dealers moet u het productregistratienummer van de kachel vermelden.

De garantie omvat alle onderdelen die op grond van fabricage- of constructiefouten naar oordeel van Scan A/S vervangen of gerepareerd moeten worden.

De garantie wordt aan de eerste koper van het product verleend en kan niet worden overgedragen (behalve bij tussenverkoop).

De garantie omvat alleen beschadigingen die door productie- of constructiefouten ontstaan zijn.

## DE VOLGENDE ONDERDELEN ZIJN NIET OPGENOMEN IN DE GARANTIEBEPALINGEN

---

- Slijtageonderdelen, zoals bijvoorbeeld bekleding in de verbrandingskamer, vlamdwingplaten, rooster, glas, tegels en afdichtingslijsten (behalve beschadigingen waarvan kan worden vastgesteld dat ze bij levering aanwezig waren)
- Gebreken die ontstaan zijn door uitwendige chemische of fysische invloeden tijdens het transport, bij de opslag, tijdens de montage of daarna
- Roetaanslag die ontstaat door een slechte trek van de schoorsteen, vochtig hout of een verkeerde bediening
- Kosten, bijvoorbeeld extra stookkosten, in verband met een reparatie
- Transportkosten
- Kosten met betrekking tot de plaatsing of verwijdering van de kachel

## DE GARANTIE VERVALT

---

- Bij een verkeerde montage (de monteur is zelf verantwoordelijk om te allen tijde de geldende wetten en andere bepalingen van de overheid alsook de door ons geleverde montage- en gebruiksaanwijzing voor de kachel en de accessoires te respecteren en op te volgen)
- Bij een verkeerde bediening en het gebruik van verboden brandmaterialen of niet-originele reserveonderdelen (zie deze montage- en gebruiksaanwijzing)
- Wanneer het productregistratienummer van de kachel verwijderd of beschadigd is
- Bij reparaties die niet volgens onze aanwijzingen of die van een bevoegde Scan-dealer zijn uitgevoerd
- Door een wijziging aan de oorspronkelijke toestand van het Scan-product of aan de accessoires
- De garantie geldt alleen in het land waar het Scan-product oorspronkelijk geleverd werd







Productregistratienummer

Citeer dit nummer bij alle vragen